

GAYKO
BETERE RAMEN EN DEUREN

Ramen- en deurenpas



15 jaar
GAYKO-
garantie
met GAYKOESP

Onderhoud, verzorging en bediening
van GAYKO-kwaliteitsproducten

De productgegevens

- Productgegevens en onderhoudsregistratie

2
-
5

GAYKO-ordernummer:

- Productinformatie en beoogd gebruik

6

GAYKO-productiedatum:

- Veiligheidsinstructies onjuist gebruik

7

- Bediening van ramen en deuren

8
-
17

- Onderhoud / verzorging

18

- Correct ventileren

19

- Verzorging en reiniging van de elementen

20
-
24

- GAYKO-garantie

25

Handtekening controleur

GAYKO
BETERE RAMEN EN DEUREN
Dortmunder Straße 6
57234 Wilnsdorf

Stempel producent

De Montagegegevens

Montagedatum

Firmastempel GAYKO-dealer

Handtekening

Registratie onderhoud & verzorging

Voorwaarde voor het behouden van de Gayko-garantie is het periodiek, iedere 2 jaar, laten uitvoeren van een onderhoudsbeurt door een GAYKO-dealer.

Eerste onderhoudsbeurt uitgevoerd na 2 jaar

Handtekening / Firmastempel GAYKO-dealer

Tweede onderhoudsbeurt uitgevoerd na 4 jaar

Handtekening / Firmastempel GAYKO-dealer

Derde onderhoudsbeurt uitgevoerd na 6 jaar

Handtekening / Firmastempel GAYKO-dealer

Vierde onderhoudsbeurt uitgevoerd na 8 jaar

Handtekening / Firmastempel GAYKO-dealer

Vijfde onderhoudsbeurt uitgevoerd na 10 jaar

Handtekening / Firmastempel GAYKO-dealer

Zesde onderhoudsbeurt uitgevoerd na 12 jaar

Handtekening / Firmastempel GAYKO-dealer

Zevende onderhoudsbeurt uitgevoerd na 14 jaar

Handtekening / Firmastempel GAYKO-dealer

Achtste onderhoudsbeurt uitgevoerd na 16 jaar

Handtekening / Firmastempel GAYKO-dealer

Negende onderhoudsbeurt uitgevoerd na 18 jaar

Handtekening / Firmastempel GAYKO-dealer

Tiende onderhoudsbeurt uitgevoerd na 20 jaar

Handtekening / Firmastempel GAYKO-dealer

Elfde onderhoudsbeurt uitgevoerd na 22 jaar

Handtekening / Firmastempel GAYKO-dealer

Twaalfde onderhoudsbeurt uitgevoerd na 24 jaar

Handtekening / Firmastempel GAYKO-dealer

Dertiende onderhoudsbeurt uitgevoerd na 26 jaar

Handtekening / Firmastempel GAYKO-dealer

Veertiende onderhoudsbeurt uitgevoerd na 28 jaar

Handtekening / Firmastempel GAYKO-dealer

Vijftiende onderhoudsbeurt uitgevoerd na 30 jaar

Handtekening / Firmastempel GAYKO-dealer

Zestiende onderhoudsbeurt uitgevoerd na 32 jaar

Handtekening / Firmastempel GAYKO-dealer

Het is van groot belang, dat alle onderhoudswerkzaamheden tijdens de volledige levensduur van uw ramen en deuren worden uitgevoerd. De intervallen in bovenstaand schema dienen daarbij te worden aangehouden. Welke onderhoudswerkzaamheden exact worden uitgevoerd hangt af van het type element en de uitrusting. Dit formulier dient ter registratie van het onderhoud dat op uw elementen is uitgevoerd en is voorwaarde om aanspraak te kunnen maken op garantie. Controleer daarom altijd of de GAYKO-dealer het uitgevoerde onderhoud door middel van het plaatsen van zijn firmastempel in het betreffende registratieveld heeft bevestigd.

Productinformatie en beoogd gebruik

Draaikiepramen en draaikiepeuren dienen als zodanig voor de scheiding van het binnen- en buitenklimaat en kunnen gecontroleerd worden geopend bijv. voor ventilatiedoeleinden. Door middel van de handgreep van het met één hand bedienbare draaikiebeslag kan de raamvleugel in een draaipositie of in een door een raamschaar begrensde kiepstand worden gebracht.

Draaikiepramen en draaikiepeuren worden toegepast voor verticale inbouw.

Het sluiten dient meestal met wat extra kracht te gebeuren als gevolg van de tegenkracht van het sluitingsmechanisme. Indien hiervoor andere hulpmiddelen worden ingezet komt dit niet overeen met het beoogde gebruik.

Inbraakwerende raam- en deurvleugels, raam- en deurvleugels voor natte ruimtes en voor het gebruik in ruimtes met een agressieve, corrosieve atmosfeer vereisen speciaal beslag. Openstaande raam- en deurvleugels hebben hooguit een afschermende functie en voldoen niet aan de eisen met betrekking tot voeg-dichtheid, slagregenbestendigheid en geluids-, warmte- en inbraakwering. Bij wind en sterke tocht dienen raam- en deurvleugels te worden gesloten en vergrendeld. Van wind en sterke tocht is als zodanig sprake als ramen in een draai- of kiepstand door luchtdruk resp. luchtzuiging open- of dichtgaan. Vastzetten van geopende raam- en deurvleugels dient uitsluitend met extra speciaal beslag te gebeuren.

Onjuist gebruik

Van onjuist gebruik – d.w.z. het niet zoals beoogd gebruiken van het product – is met name sprake:

- indien raam- of deurvleugels worden blootgesteld aan extra belastingen.
- indien raam- of deurvleugels niet zoals beoogd of ongecontroleerd, bijv. door wind, zo hard tegen de dagkant worden gedrukt dat het beslag, het kozijn of andere onderdelen van de raam- of deurvleugel worden beschadigd of vernield ofwel dat er gevolgschade kan ontstaan.
- indien er voorwerpen in het draai- of kiepbereik worden geplaatst waardoor het beoogde gebruik wordt verhinderd.
- indien men bij het sluiten van raam- en deurvleugels een hand tussen kozijn en vleugel steekt (verwondingsgevaar).
- indien de raam- of deurvleugel open staat bij harde wind.

Voor een langdurig en goed functioneren van uw ramen en deuren en met het oog op de veiligheid dienen de hiernaast staande richtlijnen beslist te worden opgevolgd.

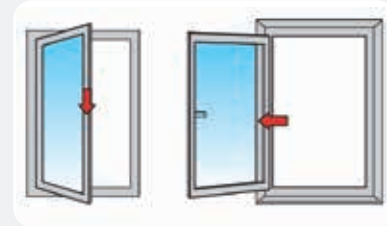

De raamvleugel mag niet worden blootgesteld aan extra belasting.

Vleugels niet tegen dagkant of muur slaan of drukken.

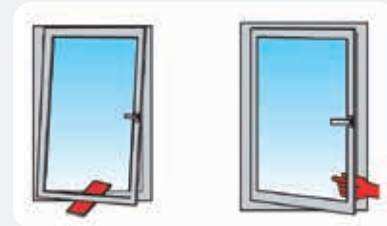

Geen voorwerpen tussen vleugel en kozijn plaatsen.

Let op! Een dichtslaande vleugel kan verwondingen tot gevolg hebben. Bij het sluiten niet tussen vleugel en kozijn grijpen.



Bij harde wind niet in draaipositie open laten staan.

Ter beveiliging van personen dient de vleugel te worden gezekerd bijv. met een draaiblokkering of door middel van een afsluitbare bedieningsgreep.



Bediening van ramen

Onderstaande bedieningsrichtlijnen gelden voor alle elementvormen.



Rond gebogen ramen



Schuine ramen



Rechte ramen

Draairamen



Gesloten stand



Draaipositie

Draaikiepramen



Gesloten stand



Draaipositie



Kiepstand

Kiep-voor-draai ramen (eerst kiepen)



Gesloten stand



Kiepstand

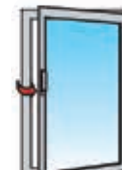

Draaipositie

Kiepramen, 'staand' of 'liggend'



Gesloten stand



Kiepstand



Gesloten stand

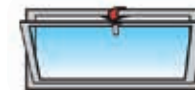

Kiepstand

Stolpraam met draaikiep- en tweede vleugel met draaiuitvoering



Hoofdvlugel
Gesloten stand



Hoofdvlugel
Draaipositie



Stolpvleugel met draaikiep- en tweede vleugel met draaiuitvoering



Kiep-bovenlicht met opliggend beslag



Openen:

- **met Hendel**

Bovenlicht door naar beneden trekken van de hendel openen.

- **met stangbediening**

Slingerstang van de houder nemen en in draaipositie plaatsen.

Bovenlicht openen door de slingerstang naar links te draaien.

- **elektrisch openen**

Schakelaar van de elektromotor zo lang bedienen tot het bovenlicht de gewenste openingspositie heeft bereikt.



Kiep-bovenlicht met kiep-, veiligheids- of poetschaar



Ontgrendelen voor poetsstand:

Om de valraam naar de poetsstand te zetten, moet de schaar uitgehangt worden. Het uithangen gebeurt zoals omschreven:

- Schuine arrêteerknop aan de kopse kant indrukken
- Knop ingedrukt laten en schaar naar boven optillen
- De kogelkop op de vleugel moet geheel los zijn.
- Nu de vleugel zacht in de aanslagpositie (poetsstand) van de veiligheids- of poetschaar resp. de sponningschaar neerlaten.

Om de volledige functie van het kiep-bovenlicht weer te herstellen, moet de assemblage van de schaar in omgekeerde volgorde gebeuren.



Vleugel na het uithangen in de poetsstand geleiden – niet losgooien! Instelwerkzaamheden aan het hang- en sluitwerk zijn alleen door een vakbedrijf uit te voeren!

Valschaar



Open kiepen



Ioshaken

Sponningscharen zijn veiligheidsscharen die links, rechts en bij kleine kozijnen boven in de sponning van het bovenlicht of valraam zijn ingebouwd. Deze mogen alleen in een speciaal geval uitgehaakt worden, omdat er daarna geen verdere beveiliging tegen het neerslaan van de vleugel bestaat. Let er op dat bij het kiepen van de vleugel het ondergedeelte door eventueel uitspringende delen (kruk etc.) kan worden beschadigd. Werken aan het bovenlicht alleen met een daarvoor geschikte steiger.

- valraam / bovenlicht openen
- De geopende vleugel zover aandrukken dat de schaaram uit de geleiding getild kan worden.
- Vleugel zacht naar beneden kiepen.
- Rekening houden met het gewicht van de vleugel.

Hefschuifdeuren



Gesloten stand



Schuifpositie

Gesloten stand:

- Hendel loodrecht naar boven wijzend.

Heffen en schuiven:

- Schuifvleugel ontgrendelen door de hendel 180° naar beneden te draaien.
- De vleugel wordt opgetild en vrijgegeven voor de schuiffunctie.
- Vleugel naar de zijkant schuiven.

Ventilatiestand:

- Schuifvleugel in de positie ventilatiestand op de vergrendelbok (vertanding) positioneren.
- Hendel naar boven in de sluitpositie draaien.

Sluiten vanuit open positie:

- Vleugel tot de aanslag dichtschuiven en in de sluitpositie drukken.
- Hendel 180° naar boven draaien.

Parallel-schuif-kiep elementen (PSK), beslaguitvoering met gedwongen besturing



Gesloten stand

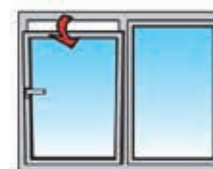

Kiepstand



Schuifpositie

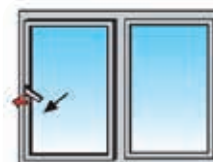

Poetsstand

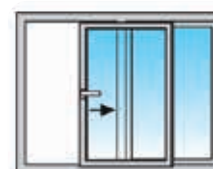

Parallelpositie

Sluitpositie:

- Hendel loodrecht naar boven wijzend.

Kiepstand:

- Schuifvleugel in kiepstand brengen door de hendel 90° te draaien.

Schuifpositie:

- Hendel op de schuifvleugel ca. 45° naar beneden doordraaien.
- De vleugel komt onder vrij en staat daarmee in de parallel positie.

Poetsstand:

- Hendel ca. 45° naar beneden gedraaid houden en penntje naar buiten schuiven.

Parallelpositie

- Hendel laten terugveren en schuifvleugel openen.

Sluiten:

- Schuifvleugel dichtschuiven tot de vleugel automatisch in de kiepstand loopt.
- Vleugel door de greep omhoog te draaien sluiten.

Vouwschuifdeuren



Gesloten stand

Gesloten stand:

- Greep loodrecht naar beneden plaatsen.

Open positie:

- Draaivleugel openen door de greep 90° te draaien richting scharnierzijde.

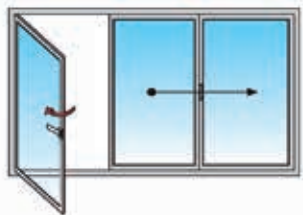

Open positie

Schuifpositie:

- De eerst openende schuifvleugel openen door de greep 90° te draaien richting scharnierzijde.
- De daarop volgende vleugel op dezelfde wijze als boven aangegeven ontgrendelen.
- Nu de overige vleugels lichtjes naar buiten trekken en samschuiven.

Sluiten vanuit open positie:

- In omgekeerde volgorde.

Voor iedere toepassing dient de eerst openende vleugel eerst ontgrendeld en geopend te worden.

Balkondeuren met cilinder-sluiting



Gesloten stand

Afsluiten:

- Deur sluiten.
- Greep loodrecht naar beneden plaatsen.
- Afsluiten door draaien van de sleutel richting deurstijl.

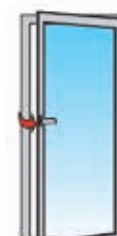

Draaipositie

Openen:

Slot ontgrendelen door draaien van de sleutel richting vleugel.

- Voor draaipositie greep 90° naar boven draaien.
- Voor kiepstand greep 180° naar boven draaien.



Kiepstand

Het deurmechanisme kan in 2 posities, de gesloten positie en de kiepstand, worden afgesloten.

Bediening van deuren



Bij het openen van deuren met de sleutel dient er op te worden gelet dat het trekken of duwen van de deur gebeurt door middel van een handvat (bijv. greep). Anders kan, wanneer hiervoor de sleutel wordt gebruikt, het gevaar ontstaan, dat vingers tussen kozijn en deur beklemd raken.

Ten behoeve van een optimale afdichting en een betere inbraakbescherming worden buitendeuren met een moderne meerpuntsluiting uitgerust. Maak, ook om waardevolle energie te besparen, altijd gebruik van deze functie.

Let op! Uw verzekering verleent alleen dekking wanneer deuren afgesloten zijn.

Openen en afsluiten van voordeuren

Openen van buiten

- Sleutel richting scharnierzijde draaien en kort vasthouden.
- Deur ietwat openen.
- Deur met behulp van greep of deurklink volledig openen.

Afsluiten van buiten

- Deur sluiten.
- Deur afsluiten door de sleutel richting kozijn te draaien.

Openen van binnen

- Deurklink naar beneden drukken.
- Deur openen.

Afsluiten van binnen

- Deur sluiten.
- Deur afsluiten door de sleutel richting kozijn te draaien.

Openen en afsluiten van achterdeuren met snelsluiting (Krukbediening)

Openen van buiten en binnen

- Deurklink naar beneden drukken
- Deur openen

Afsluiten van buiten en binnen

- Deur dichttrekken
- Deurklink omhoog trekken

Extra vergrendelen van buiten en binnen met sleutel

- Deur dichttrekken
- Deurklink omhoog trekken
- Deur afsluiten door draaien van de sleutel richting deurstijl (deurklink is geblokkeerd)

Onderhoud / verzorging

Deurdranger / insteladvies TS 93

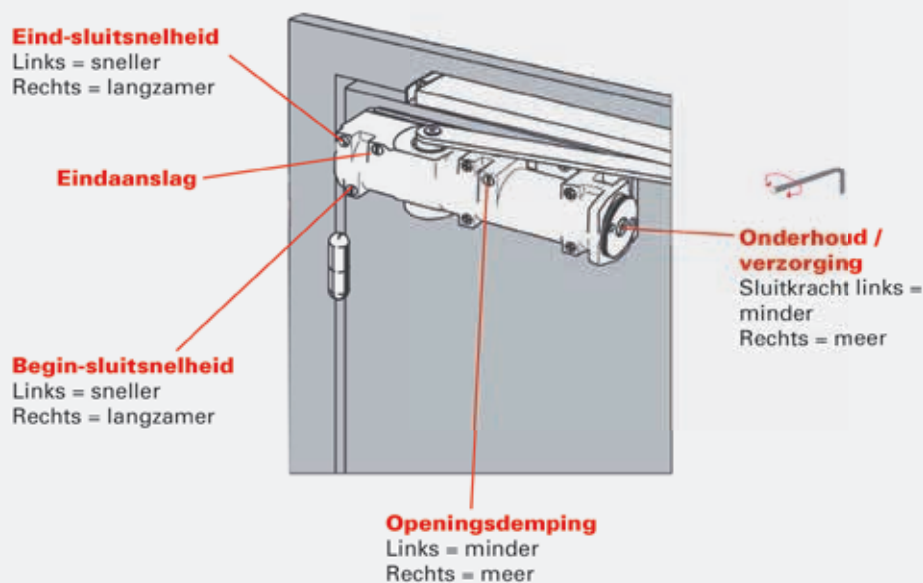

Voor een deurdranger is regelmatig onderhoud vereist. Dit dient door een vakbedrijf te worden uitgevoerd. Eventuele reparatiewerkzaamheden moeten ook door een erkend vakman worden uitgevoerd.

- onjuist gebruik kan tot gevaarlijke situaties leiden:
- beklemd raken tussen kozijn en vleugel (kans op verwondingen).
- deuren die klemmen of aanlopen als gevolg van het belemmeren van het sluitmechanisme.



Volg a.u.b. onderstaand ventilatieadvies op:

- Ventileer 's morgens alle ruimtes 10 tot 15 minuten (dwarsventilatie/doorluchten).
- Ventileer de ruimtes in de loop van de dag al naargelang gebruik drie tot vier keer telkens gedurende 5 tot 10 minuten.
- De ramen dienen tijdens het ventileren ver open te staan (draaipositie). De verwarming uitzetten en eventueel na het sluiten van de ramen weer aanzetten.
- Let op: Het duurzame ventileren in kiepstand leidt tot afkoeling van de muren rond het raam.

Daarom de ramen bij een korte intensieve ventilatie altijd in draaipositie.

Als u deze adviezen opvolgt zult u geen last ondervinden van vocht of condens. U bevordert op deze manier het woonklimaat en bespaart dankzij de perfect sluitende GAYKO-ramen aanzienlijk op uw stookkosten. Aanbevelenswaardig is tevens de aanschaf van een klimaat meetapparaat (verkrijgbaar bij uw GAYKO-dealer).

Verzorging en reiniging van de elementen



GAYKO-Schoonmaakset voor ramen

Wij feliciteren u met de koop van uw hoogwaardige GAYKO-raam- of deurelementen. Opdat u ook na het verstrijken van de garantieperiode nog jarenlang van onze producten kunt genieten,

adviseren wij deze regelmatig te onderhouden en te verzorgen. Let u daarbij a.u.b. op onderstaande punten:

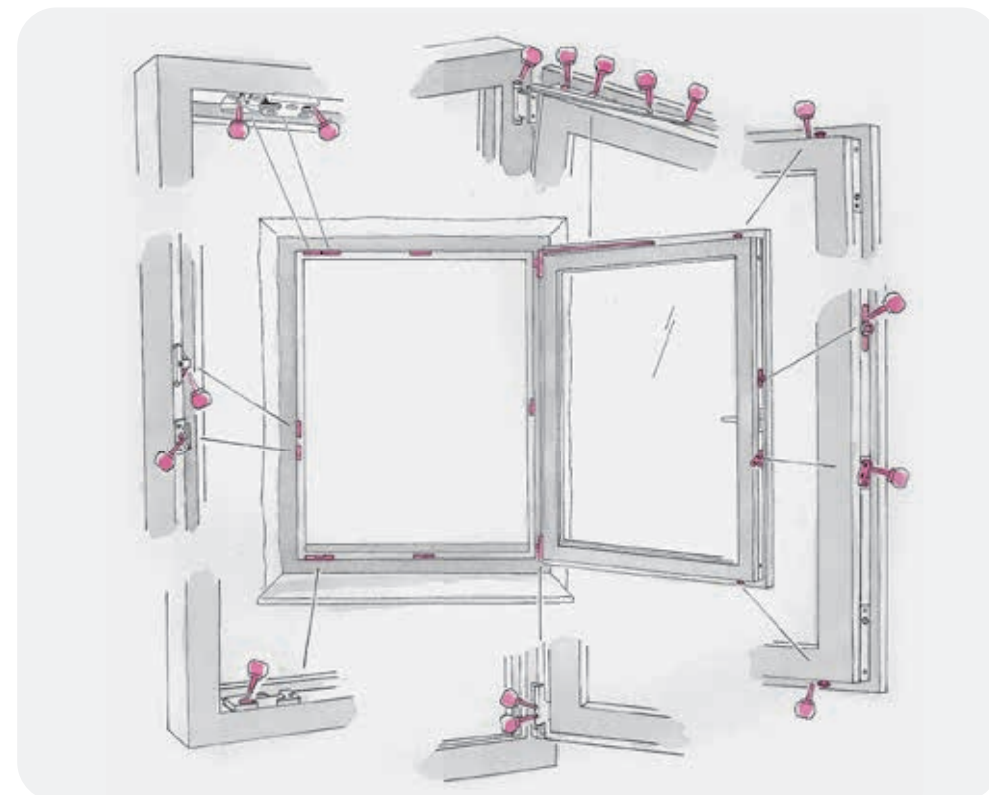

Tijdens de bouwperiode

Na de montage dienen de elementen ter voorkoming van beschadigingen bijv. door stucmortel of door vonken bij slijpwerkzaamheden met folie te worden afgedekt. Voor het aanbrengen van de folie mag geen

pvc-aantastend kleefband worden gebruikt. Ter voorkoming van ongewenste lijmrestanten op het oppervlak dienen de beschermfolie en kleefbanden uiterlijk 4 weken na de montage te worden verwijderd.

Onderhouds- en verzorgingsintervallen

GAYKO-ramen en -deuren vragen in principe niet om buitensporig onderhoud of verzorging. Wij adviseren evenwel het oppervlak van de elementen en het beslag om de twee jaar te onderhouden en te verzorgen, teneinde enerzijds het kunststof oppervlak te beschermen tegen agressieve milieu-invloeden en anderzijds het probleemloos functioneren en het optimale bedieningscomfort van het beslag in stand te houden.

Verzorging en reiniging van kunststofelementen

Normaal vervuilde profielen kunnen eenvoudig met handwarm water en wat afwasmiddel worden gereinigd. Droog reinigen met een stofdoek alsmede het gebruik van schuurmiddelen wordt expliciet ontraden. Sterk vervuilde profielen kunnen zonder veel moeite met een speciaal reinigingsmiddel worden gereinigd en verzorgd. Het reinigingsmiddel kan via een GAYKO-dealer worden besteld. Oplosmiddelhoudende reinigings- en poetsmiddelen en met name nagellakremover of zogenaamde „plasticreinigers“ mogen niet gebruikt worden. Ook de afdichtingen rondom dienen regelmatig van stof of ander vuil te

worden ontdaan. Voor het geval een afdichtingsrubber uit het profiel is losgeraakt dan kan dat, beginnend bij het nog vastzittende deel, met de duim weer in de sponning worden gedrukt. Gebruik daarbij ter voorkoming van beschadigingen geen scherpe voorwerpen.

Ten behoeve van een goede, gecontroleerde waterafvoer dienen de afvoersleuven in het profiel regelmatig te worden gereinigd. Indien de sleuven bijv. door mortel, loof of algen verstopt zijn, dan kan het water binnendringen en schade veroorzaken.

Verzorging en reiniging van aluminiumelementen

Gepoedercoate oppervlakken

- Alleen met schoon water reinigen, eventueel met wat toegevoegd pH-neutraal wasmiddel (pH 7) en daarbij zachte, niet schurende doeken, lappen of poetswatten gebruiken. Hard wrijven dient hierbij achterwege te blijven.
- Vettige, olie- of roetachtige substanties kunnen worden verwijderd met aromatenvrije testbenzine of isopropylalcohol (IPA). Restanten van stickers, siliconenkit of kleefband enz. kunnen eveneens op deze wijze worden verwijderd.

- Geen oplosmiddelen gebruiken die esters, ketonen, alcoholen, aromaten, glycol ethers, gehalogeneerde koolwaterstoffen of dergelijke bevatten.
- Voegkit, overige hulpstoffen voor beglazing alsmede glij-, boor- en zaagmiddelen enz. die in contact komen met gecoate oppervlakken, dienen pH-neutraal en vrij van lakbeschadigende substanties te zijn. Zij dienen vooraf aan een geschiktheidsproef te worden onderworpen.
- Bij metallic-coatings dient wegens het risico op kleur- resp. effectwijziging een geschiktheidstest te worden uitgevoerd.
- Geen krassende, schurende, sterk zure, alkalische reinigingsmiddelen of uitvloeiers gebruiken. Geen reinigingsmiddelen van onbekende samenstelling gebruiken.
- De temperatuur van de reinigingsmiddelen mag maximaal 25 °C bedragen. Geen stoomapparaten gebruiken. De oppervlaktetemperatuur van de gevelelementen mag tijdens de reiniging eveneens niet hoger zijn dan 25 °C.
- Na iedere reinigingsbeurt dient onmiddellijk met koud, helder water te worden nagespoeld.

Geëloxeerde oppervlakken

Geëloxeerde oppervlakken dienen in ieder geval tijdens de bouwperiode met een folie tegen

kalk- en mortelspatten te worden beschermd. Gebruik a.u.b. bij de eerste grondige reiniging een schurend (abrasief) reinigingsmiddel (verkrijgbaar in de vakhandel en bij uw GAYKO-dealer). Lichte vervuilingen kunnen met een spons en water, waaraan een neutraal reinigingsmiddel – bijv. vaatwasmiddel – is toegevoegd, worden verwijderd. Met een zeem of een microvezeldoek wist u resterende strepen en waterdruppels.

Verzorging en onderhoud van edelstaal (RVS)

Denk er a.u.b. aan, dat ook een kostbaar en lang meegaand materiaal als edelstaal onderhoud behoeft. Zelfs normale milieu-invloeden kunnen lichte vervuiling en aantasting van het oppervlak veroorzaken. Met name in industriële agglomeraties of in kustgebieden kan dit leiden tot afzetting van vliegroe, dat het materiaal aantast. Vliegroe op edelstaal is geen reden tot reclameren.

Ter instandhouding van elementen uit edelstaal, zoals deurgrepen, klinken en sierlijsten, adviseren wij u deze regelmatig te onderhouden met in de handel verkrijgbare middelen. Proeven hebben uitgewezen dat de producten van de volgende aanbieders, wat betreft reinigende

werking, conservering en gebruiksvriendelijkheid, de beste resultaten bieden: Cillit, Enablitz, Stahlfix en 3M.

Gebruik voor de reiniging in geen geval staalwol, staalborstels of soortgelijk materiaal, aangezien deze hulpmiddelen de beschermende functie van het oppervlak verstoren en de roestvorming van buitenaf bevorderen.

Verzorging en aanwijzingen betreffende beglazing

Glas reinigt men het beste met helder warm water en een goede zeem. Indien nodig kan aan het water een beetje vaatwasmiddel worden toegevoegd. Geen agressieve, schuur- of oplosmiddelhoudende onderhoudsmiddelen gebruiken.

Voorkomen van glasbreuk

Het achteraf opbrengen van absorberende folie of verf evenals het aan de binnenzijde aanbrengen van warmtestuwende jaloezieën, gedeeltelijk beschaduwen van meubels, radiatoren, zware lichtdoorlatende stoffen of dergelijke kunnen thermische glasbreuk tot gevolg hebben. Zelfs slechts kortstondig weggelegde voorwerpen zoals bijv. kussens, kunnen bij sterke zonnestraling ruitbreuk veroorzaken, ook in de winter bij temperaturen onder nul. Thermische ruitbreuk valt niet onder de garantie.

Optische gebreken

Optische gebreken, zoals bijv. luchtbelletjes of vervuiling in de ruitpouw, dienen uiterlijk 5 weken na levering te worden aangetoond. Ter beoordeling of er sprake is van een gebrek gelden algemene richtlijnen. De gebreken moeten onder normale lichtverhoudingen op een afstand van tenminste 1 meter waarneembaar zijn.



GAYKO-garantie

Bij GAYKO krijgt u in aanvulling op de wettelijke waarborgtermijn onderstaande garantie. (Als voorwaarde voor deze bijzondere garantieverlening van GAYKO geldt dat de GAYKO-garantievoorwaarden (* zie pagina 26 en 27) worden nagekomen.

Glas¹⁾	10 jaar*
Beslag	15 jaar*
Profielmateriaal	30 jaar*
Folie en kleur	10 jaar*
Functie	30 jaar*
Schokbestendigheid	30 jaar*
Hoekstevigheid	30 jaar*
Sandwichpanelen	5 jaar*
Ventilatieroosters	5 jaar*
Elektronische Componenten	2 jaar*

GAYKO-ramen met gegarandeerde kwaliteit

Exclusieve GAYKO-garantie,

Tegen het uitscheuren van hang en sluitwerk geeft GAYKO voor de kozijn uitgevoerd met GAYKOESP een garantie termijn van 30 jaar. De voorwaarde voor deze exclusieve GAYKO-garantie is naast een correct gebruik en het toepassing van de juiste onderhoudsmiddel een vereiste. Tevens is van belang dat uw vakhandelaar de kozijnen monteert volgens geldende normen en richtlijnen.



► GAYKO fabriek Wilnsdorf



► GAYKO aluminiumproductie



► GAYKO centrum

Voorwaarden voor de garantieverlening zijn

- Vakkundige montage door een GAYKO-dealer
- Registratie van het voorgeschreven 2-jaarlijkse onderhoud door een GAYKO-dealer
- Gebruik van en omgaan met de elementen zoals beoogd
- Toepassing van de richtlijnen: beoordeling van de visuele kwaliteit van glas in de bouwsector. Visuele beoordeling van het oppervlak van kunststof en aluminium raam- en deurelementen.
- De goederen zijn door de garantienemer volledig betaald.

*) GAYKO-garantievoorwaarden

Reclamaties worden door ons slechts dan aanvaard indien deze schriftelijk bij ons (via u GAYKO-dealer) zijn ingediend met opgave van alle relevante gegevens en zo snel mogelijk na het ontdekken van het gebrek, in ieder geval evenwel binnen de garantielooptijd.

Voor alle elektrische en elektronische onderdelen geldt de wettelijk bepaalde maximale garantietermijn van 2 jaar.

In het kader van reclamerings waarbij een gegrond beroep op garantie wordt gedaan, is de aansprakelijkheid resp. de verantwoordelijkheid in ieder geval beperkt tot de reparatie of het vervangen van onderdelen. De oorspronkelijke garantietermijn wordt daardoor noch verlengd, noch vernieuwd.

Is er sprake van een garantiegeval, dat buiten de wettelijke waarborgtermijn valt, dan leveren wij kosteloos het te vervangen onderdeel, zonder de inbouw hiervan. Overige kostenvergoedingen zijn uitgesloten.

Uitvloeisels van force majeure en daaruit voortvloeiende schade alsmede van alle overige bijzondere situaties vallen niet onder de garantieverlening.

Reparatiekosten voor gebreken zijn beperkt tot het bedrag dat in de oorspronkelijke overeenkomst is overeengekomen. Alle gevolgschade wordt uitdrukkelijk van de garantie uitgesloten.

GAYKO kwaliteitstoezegging

- De in onze raamsystemen verwerkte materialen betrekken wij uitsluitend van vooraanstaande merkproducenten.
- Er worden uitsluitend KOMO gecontroleerde materialen gebruikt , de assemblage van de kozijnen voldoet aan de eisen van SKG, hiervoor heeft GAYKO een komo productie certificaat.
- De kwaliteit van onze producten wordt door permanente interne controles bewaakt en ondergaat bovendien regelmatig externe controles door de kwaliteitskring kunststof ramen en deuren evenals door het ift in Rosenheim (Instituut Raamtechniek) en door het SKG.



Rewindo

Fenster-Recycling-Service

Ter bescherming van onze leefomgeving garandeert GAYKO een milieubewuste afvoer van oude ramen. Via het Rewindo-recyclingsysteem worden deze gerecycleerd en hergebruikt.

